

Lagerprogramm

Insert-Line

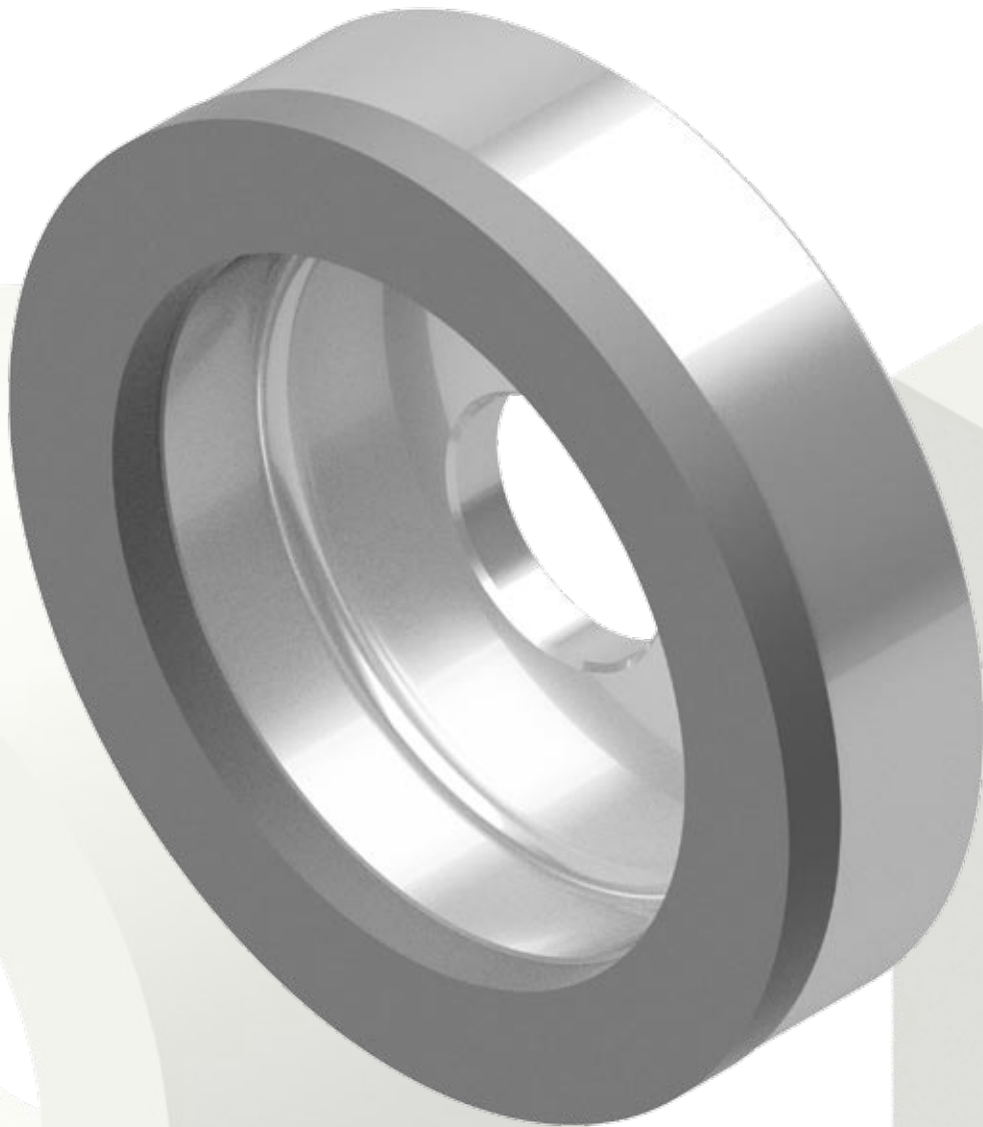

zur Bearbeitung von PKD- und
PCBN-Wendeschnidplatten

Lagerprogramm Insert-Line zur Bearbeitung von PKD- und PCBN-Wendeschneidplatten

- Hohe Abtragsleistung/kurze Schleifzeit
- Hohe Standzeit/Profilhaltigkeit
- Hohe Schneidkantenqualität
- Wirtschaftlicher Preis



Diamant-Topfscheibe
6A2-150-20-10-EPx-D10-TB
Bohrung: 40H7
ID 214761

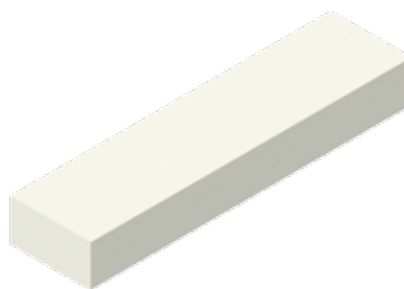

Abziehstein
FORM 9010 25x13x100
EKW 500/5 I 7/8 V5901Z
ID 210387



Diamant-Topfscheibe
6A2-350-15-7-EPx-D12-TS
Bohrung: 310H6
ID 215951 (NA) und 206328 (WB)

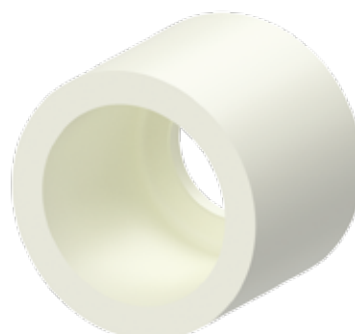

Abrichttopf
FORM 6 120x95x60,33 - W15xE10
SCG 220/4 M 7/8 V7500Z
ID 203044

Praxisbeispiel

Taktzeitreduzierung um 15 %

EFFGEN  255 s

Wettbewerb  300 s

Wendeschneidplatte VCGT 160409 PKD
Mittelkorn

Schleifscheibe 2A2T-250-12-5-EPx-D15-TA

Ab Lager lieferbar, Zwischenverkauf vorbehalten, Preise auf Anfrage